

# HONDA

## КОСАЧКА РОБОТ MIIMO HRM 40 / HRM70 LIVE

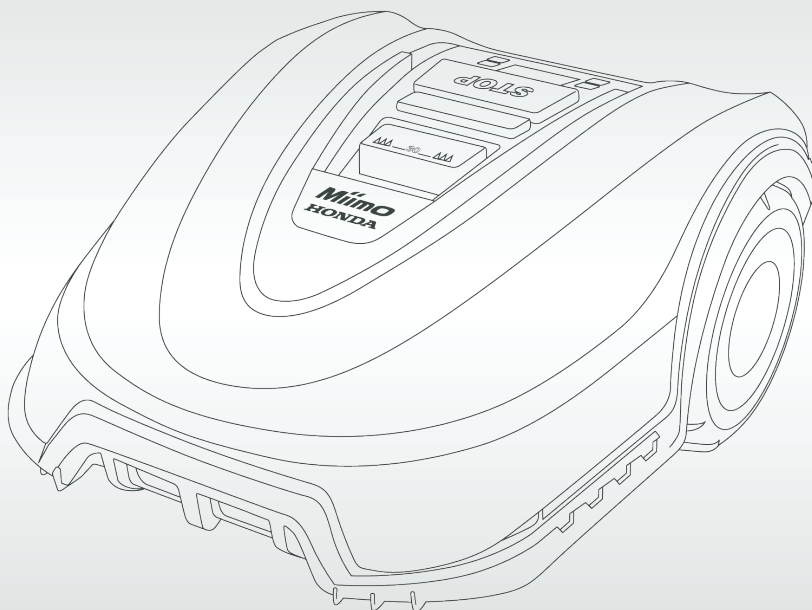

Превод на оригиналната инструкция на български език

Вносител:  
Премиум Мотор ООД  
София, бул. Андрей Ляпчев №34  
тел. 02/423 58 79  
[www.hondamotor.bg](http://www.hondamotor.bg)

## Съдържание

Начин на ползване . . . . .	4
Поддръжка . . . . .	6
Съхранение през зимата . . . . .	6
USB . . . . .	6
Батерия . . . . .	6
Инструкции за безопасност . . . . .	7
Символи . . . . .	8
Предназначение . . . . .	8
Технически данни . . . . .	8
Данни за шум и вибрации . . . . .	9
Фигури . . . . .	9
Инсталация . . . . .	9
Добавяне на допълнителна площ . . . . .	10
Косене . . . . .	10
Меню . . . . .	11
Решаване на проблеми . . . . .	13
Сервизна поддръжка . . . . .	15
Транспорт . . . . .	15
Изваждане от употреба . . . . .	15

Благодаря, че закупихте косачка робот Miimo на Honda.

Прочетете внимателно инструкциите преди да започнете с инсталиране.

### Съвети за безопасност

Внимание! Запознайте се с мерките за безопасност, с инструкциите и с начина на ползване. Запазете инструкциите за бъдещо ползване.

### Символи



Предупреждение!

Уверете се, че машината не пречи на изходи за преминаване



Прочетете инструкциите преди работа.



Поставете пусковия ключ в поз. OFF преди да работите по машината.



Не докосвайте работещите ножове. Те са остри. Пазете ръцете и краката си.



Изчакайте всички въртящи се детайли да спрат преди да ги докосвате. Ножовете продължават да се въртят след изключване на машината и могат да ви наранят.



Уверете се, че летящи предмети няма да наранят близостоящи.



Бъдете на дистанция до работещата машина.



Не се качвайте върху машината.



Зарядното устройство има трансформатор.



Не използвайте водоструйка или маркуч при почистване.

### Използване

. OFF

- ▶ Не оставяйте деца да играят с машината.
- ▶ Не позволявайте на деца, на хора с психични и ментални проблеми и на такива без опит и познания да използват машината. Местни регулации могат да ограничат възрастта на оператора.
- ▶ Не използвайте машината боси или с отворени сандали. Носете подходящи обувки и дълги панталони.
- ▶ Избягвайте работа при лошо време и при риск от искра или запалване.

- ▶ Операторът е отговорен за всички инциденти спрямо други лица.
- ▶ Ако по време на работа се случи инцидент, незабавно натиснете червения СТОП.
- ▶ Уверете се, че правилно е инсталиран кабела, очертаващ площта.



Пълна информация за инсталацията можете да намерите в инструкцията към продукта.

- ▶ Периодично проверявайте площта и отстранявайте камъни, кабели и други предмети.
- ▶ Не трябва да има ел. кабели по площта. Ако такъв кабел попадне в машината, първо го изолирайте преди да го отстраните.
- ▶ Периодично проверявайте ножовете да не са износени, повредени и правилно поставени. Сменете - повредените или износени ножове.
- ▶ Не работете с машината с неизправни защиты.
- ▶ Не докосвайте с ръка или въртящи се части.
- ▶ Не вдигайте и не носете машината когато моторът работи.
- ▶ Не оставяйте машината без надзор ако наблизо има деца или животни.

- ▶ Стартирайте машината съгл. инструкциите, като сте на разстояние от ножовете.
- ▶ Не работете с машината когато поливате. двете дейности не могат да протичат едновременно.

- ▶ Ако машината се навлажни, я отдалечете веднага от водата и я изключете с бутон On/Off. Не включвайте отново машината. Обадете се на оторизиран сервиз.
- ▶ Не модифицирайте продукта. Това може да доведе до проблем в безопасността и до увеличение на шума и вибрациите.

### **Изключвайте с On/Off бутона:**

- преди почистване
- преди проверка или диагностика по машината
- преди съхранение
- ако машината вибрира (спрете и проверете веднага,
- при удар с чужд предмет, проверете за повреди и се посъветвайте с оторизиран сервиз.

## Поддръжка

- ▶ Носете работни ръкавици когато боравите с острите ножове.
- ▶ Преди работа по машината, я изключете с бутон On/Off.
- ▶ При работа със станцията и зарядното, изключете от мрежата.

Почиствайте машината с мек плат.

Не използвайте вода или разтвори.

Почиствайте редовно вентилационните отвори.

Редовно почиствайте ножовете и косилния апарат, като обърнете косачката. Използвайте четка или шабър за почистване на напластената трева (фиг. J).

Ножовете са реверсивни:

- ▶ Уверете се, че всички болтове и гайки са затегнати преди работа с машината. (фиг. K)
- ▶ Периодично проверявайте машината и подменяйте изхабени и повредени части.
- ▶ Използвайте само оригинални резервни части.
- ▶ Сменяйте ножовете и болтовете като комплект.

Съхранение през зимата:

- ▶ Изключете с бутона On/Off.
- ▶ Косачката работи при темп. 5 °C и 45 °C. През зимата когато температурата падне

под 5 °C приберете машината и станцията в сухо помещение недостъпно за деца.

Не поставяйте предмети върху косачката.

Използвайте оригиналната опаковка при транспорт на дълги разстояния.

- ▶ Съхранявайте машината при температури между -20 °C и 50 °C. Не оставяйте машината в колата през лятото.

## USB

- ▶ Косачката разполага с USB, който се използва за ъпдейт на софтуера и се извършва от оторизиран дилър. Използвайте само одобрени USB.org връзки ( FAT 32) и USB.org OTG кабели.

- ▶ Не използвайте USB входа за други цели. Не включвайте външни устройства.

## Батерии

- ▶ Зареждайте само с оригинална зарядна станция.
- ▶ Косачката работи в диапазон 5 °C до 45 °C. Ако температурата на батерията е извън този диапазон ще се появи съобщение и тя няма да напусне зарядната станция. Ако работи, тя ще се върне при станцията или ще остане на място.

- ▶ При повреда на батерията течността може да изтече и да влезе в контакт с други компоненти. Проверете и се свържете с оторизиран сервиз.
- ▶ В случай на изтичане на течност от батерията, не допускайте контакт с машината. При контакт с течността потърсете лекар.
- ▶ Не отваряйте машината или батерията. Има опасност от токов удар.
- ▶ Пазете машината от огън. Батерията може да експлодира.
- ▶ При повреда в батерията може да се появят вредни емисии. Проветрете и потърсете при нужда лекарска помощ. Вредните емисии може да навредят на дихателната система.





Мерки за безопасност свързани със зарядната станция.

- ▶ Използвайте само оригиналната зарядна система на Хонда. В противен случай е възможно възпламеняване и експлозия.
  - ▶ Периодично проверявайте зарядната станция и кабели. В случай, че откриете повреда изключете захранването и спрете ползването. Никога не отваряйте зарядната станция.
- Всички ремонти трябва да се извършват от оторизиран сервиз и с оригинални резервни части. Повредените зарядна станция или кабели повишават риска от токов удар.
- ▶ Не използвайте зарядната станция върху лесно запалими повърхности като хартия или текстил. Нагреването на зарядната станция при зареждане може да доведе до възпламеняване.
  - ▶ Наблюдавайте децата постоянно да не са в контакт със зарядната станция или машината.
  - ▶ Напрежението на зарядната станция трябва да съответства на това от източника.
  - ▶ Препоръчваме свързване в контакт, защитен с автоматичен прекъсвач.
  - ▶ Проверявайте редовно кабелът за повреди.
  - ▶ При намокряне на станцията изключете захранването и се свържете с оторизиран сервиз.
  - ▶ Не докосвайте контактите с мокри ръце.

- ▶ Не стъпвайте и не дърпайте кабелите. Пазете от топлина, масло и остри предмети. захранването е двойно изолирано и не е нужно заземяване. Напрежението е 230 V AC, 50 Hz. При необходимост се свържете с оторизиран дилър или сервиз.

## СИМВОЛИ

Следните символи са важни по отношение на инструкциите за ползване. Познаването на тези символи ще ви помогне за по-добро и безопасно използване на машината.

СИМВОЛ	значение
	Носете предпазни ръкавици
	Разрешено действие
	Забранено действие
	Принадлежности/резервни части

## Предназначение

Косачката е предназначена за домашно косене на трева. Не използвайте в помещение. Не използвайте косачката за други дейности, тъй като това носи риск от нараняване или повреда. Не се опитвайте да модифицирате машината.

## ТЕХНИЧЕСКИ ДАННИ

косачка робот	Мерна единица	HRM40 Live
ширина на косене	cm	19
височина на косене	mm	30–50
ъгъл на склона (max.)	°/%	15/27
Площ		
– максимална	m <sup>2</sup>	400
– за 1 зареждане <sup>A1</sup>	m <sup>2</sup>	45
Тегло съгл. ЕРТА 01:2014	kg	7.6
степен на защита		IPX4
сериен номер		виж табелата на машината
батерия		<b>Li-Ion</b>
Напрежение	VDC 	18
капацитет	Ah	2.5
бр. клетки		5
Време за работа <sup>A1</sup>	min	45
Време за зареждане (max.)	min	45
кабел за заграждане на площта		
– в комплекта	m	125
– мин. дължина	m	20
– максимална дължина	m	250

**Зарядна станция**

Напрежение	VDC	24
консумация	W	55/2.6
ток при зареждане (до)	A	2.3
темп. диапазон в)	°C	5–45
тегло съгл. EPTA- 01:2014	kg	1.65
Степен на защита		IPX4
<b>Захранване</b>		
Швейцария		80016-Y0E-003X
Великобритания		80015-Y0E-003X
Европа		80014-Y0E-003X
Напрежение (AC)	V	220–240
Клас защита		□ / II
честота	Hz	50–60
Напрежение (DC)	V	24
Степен на защита		IPX7
Тегло	kg	0.8
Работен честотен диапазон (Индуктивен сензор)	kHz	5
мах. магнитно поле (Индуктивен сензор) (при 10 м)	dBµA/m	44
Работен честотен диапазон (GSM)	MHz	880-960
	MHz	1710-1880
Max. transmit power (GSM)	dBm	33
Тегло съгл. EPTA-01:2014	kg	7.1

A) Зависи от височината и състоянието на тревата

B) Вътрешна температура на батерията

Спецификации при напрежение 230 V. Тези спецификации могат да се различават за различните държави.

**Шум/Вибрации**

Нивата на шум са съгласно:

**EN 50636-2-107.**

Нива на шум:

Ниво сила на звука **61 dB(A)**, отклонение **K = 2 dB**.

**Пояснения към фигурите**

Действие	фиг.	стр.
Принадлежности	<b>A</b>	<b>21</b>
окомплектовка/разопаковане	<b>B</b>	<b>22</b>
Инсталиране на огр. кабел	<b>C</b>	<b>22</b>
Увеличаване дълж. на огр. кабел	<b>D</b>	<b>23</b>
Инсталиране на кабела около предмет	<b>E</b>	<b>23</b>
Вдигане и носене на машината	<b>F</b>	<b>24</b>
Настойка на височина на косене	<b>G</b>	<b>24</b>
Поставяне и косене	<b>H</b>	<b>25</b>
Добавяне на нова площ	<b>I</b>	<b>25</b>
– с допълнителна станция		
– без допълнителна станция		
Почистване	<b>J</b>	<b>26</b>
Поддръжка	<b>K</b>	<b>26</b>

**Инсталиране**

Проверете дали ограничителния кабел е добре захванат с колчета към земята и няма неизпънати участъци.

Отстранете камъни, проводници и други предмети от площта за косене.

Уверете се, че площта е равна и няма канавки и наклони над 15°/27%, които биха били препятствия за косачката.

Зарядната станция трябва да е поставена върху кабела, извън площта за косене. Не може да бъде поставена до градинска барака като остров в градината и да се мести.

Препоръчва се преди инсталация и преди първото косене за сезона, да се окося с обикновена косачка. Също така тревата не трябва да е по-висока от 5 см.

Косачката-робот е предвидена да коси височина в в диапазон (30–50 mm). Изрезките от трева могат да останат за мулчиране по тревата. Височината на косене се настройва на 30, 40 или 50 mm.

Препоръчва се да се започне с по-висока настройка и след това постепенно да се намалява зададената височина на косене.



Удължаването на ограничителния кабел става с конектор (фиг. D-E).  
Ограничителният кабел може да бъде удължен до макс. дължина 250 m.

Ограничителният кабел може да бъде заровен до 5 cm под земята.

За да не нараните кабела, не обработвайте почвата, където е позициониран кабелът.

При инсталиране на кабела, избягвайте ъгли по-малки от 45 градуса.

## Дисплей

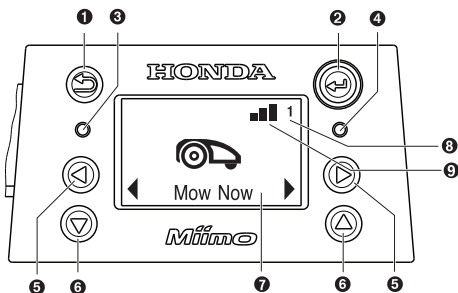

Символ	Значение
1	Бутон "Стъпка назад"
2	Бутон "Потвърждение"
3	Червена LED лампа: "Грешка"
4	Зелена LED: косачката е включена
5	Бутон "Ляво/Дясно"
6	Бутон "Нагоре/Надолу"
7	Диалогов екран
8	123 Номер на площта (ако има повече от една площ в паметта)
9	Наличен сигнал
	Сигнал отсъства



Ако натиснете този бутон по време на косене, косачката се връща към зарядната станция.



Зелена LED изкл: Косачката е деактивирана и е нужно да въведете PIN за да я активирате.

Или косачката е изключена. Натиснете On/Off бутоната и въведете PIN кода за да я активирате.

При ъпдейт на софтуера зелената и червената LED лампи светят.



Дисплейт загасва, ако не се използва повече от 10 минути.

## Добавяне на нова площ (фиг. I)

За да добавите нова площ, следвайте инструкциите за инсталация.

Отделна площ с отделна зарядна станция (виж фиг. I, вдясно): Косачката може да се използва за три различни площи. За допълнителна площ е нужна допълнителна станция (фиг. A) и съответно ограничителен кабел. Ако е избран график или "Smart Timer" календар, косачката ще коси там, където се намира за зададения период.

Изключете косачката при транспортиране от една площ на друга.

Ъпдейт на софтуера трябва да се прави на всяка зарядна станция.

За да сте сигурни, че няма да забравите коя станция към коя площ принадлежи препоръчваме да отбележите номера на площта върху станцията при съхранение през зимата.

**Без допълнителна станция:** Възможно е да свържете двете площи, като разположите кабелите между двете площи успоредно и възможно най-близо един до друг (фиг. I, горе вляво). Допълнителната площ, която е без станция не се записва в паметта и косачката не използва програма Map & Mow в тази площ без станция.

Максималната площ без станция не трябва да е повече от 40 кв.м. Машината ще коси докато се изтощи батерията и трябва да се пренесе да станцията за зареждане.

## КОСЕНЕ

- ▶ Не позволявайте на деца да се качват по косачката
  - ▶ Натиснете СТОП бутоната преди да премествате
- Винаги носете косачката за ръкохватката (фиг. F)

Уверете се, че по тревата няма дребни животни.

След инсталирането можете да започнете да косите като натиснете "mow" в приложението Honda Mii-monitor. Можете да настроите програмиране чрез функционалността Honda "Smart Timer", което ще планира косенето в зависимост от прогнозата за валежи.

Ръчния "календар" също може да се настрои в зависимост от вашите нужди.

Косачката трябва напълно да окоси 3 пъти за да се запознае с площта. Във фазата на опознаване резултатите може да не са оптимални.

Приблизителното време за пълно покриване на площта с Map & Mow е показано по-долу. Имайте въпредвид, че тези времена може да се различават в зависимост от спецификата на площта.

100 m<sup>2</sup> 4 часа

350 m<sup>2</sup> 12 часа

400 m<sup>2</sup> 14 часа

Задайте програма с чести повторения. Това води до по-добри резултати, съхранение на батерията и възпрепятства напльстването по косачката.

## Кога коси машината

В режим **"manual"** машината коси докато окоси площта. Косенето се прекъсва само за зареждане. Когато площта е окосена, косачката се връща към станцията.

В режим **"Calendar"** или **"Smart timer"** косачката работи през зададения период от време. Косенето се преустановява само при зареждане на батерията. Ако площта е окосена преди изтичане на зададеното време, машината се прибира в станцията.

За да спрете косенето, натиснете бутона **DOCK** приложението **Honda Mii-monitor**. Също така можете да изпратите косачката към станцията с бутон \* на косачката.

## Режим за пестене на енергията

Косачката автоматично намалява консумацията като се изключва когато е в заградената площ и не се движи или зарежда.

За да изведете от този режим е нужно да натиснете бутон **"Mow"** от приложението. Когато функционалности **Calendar** или **"Smart Timer"** станат активни, сигналът стартира автоматично.

## Косене на малки площи с **"Place & Mow"**

**Place & Mow** режимът е за косене на малки площи без да е нужно да се коси цялата градина.



Напр. неокосена площ след преместване на градински мебели. Косачката се позиционира в левия ъгъл на съответната площ /фиг. Н/.

Окончателната площ за косене зависи от естеството ѝ, не е необходимо да е точен квадрат. След завършване на **"Place & Mow"**, последвайте инструкциите на екрана.

Важно: **"Place & Mow"** не може да се използва извън заградената площ.

## Меню Навигация

В таблицата са показани различни раздели от менюто. Повече от тях се намират и на приложението **Honda Mii-monitor App**.

Меню	Подменю 1	Подменю 2	Обяснения
 Mow now			С натискане на бутон <b>"Потвърждение"</b> започва косене. <b>"Off/Manual"</b> , косенето продължава докато на екрана се появи <b>"garden complete"</b> . В режим <b>"Calendar"</b> косачката работи до края на зададеното време или докато се появи <b>"garden complete"</b> (което настъпи първо).
 Calendar	Smart Timer		<b>"Smart Timer"</b> се базира на размера на площта и дава връзка с местната метеорологична прогноза.  По подразбиране косачката трябва да коси напълно площта 2 пъти седмично, започвайки в 8.00 ч. Може да настроите <b>Smart Timer</b> графика чрез приложението <b>Honda Mii-monitor App</b> .
	Calendar	Edit (избор на ден)	Програмирайте графиките като посочите дните за косене и времевите периоди (до 2 дnevно).
		Не коси/ Изтрий времеви период	Изтриване на съответния период за избрания ден Броят на пълните косенета седмично за зададения график се показват в долната част на дисплея.

## Сензори

Косачката е оборудвана със следните сензори:

- Сензор за повдигане - активира се при повдигане на косачката.
- Сензор за преобръщане
- Сензор за наклон - активира се, когато косачката достигне наклон над 32°.

Ако един от сензорите се активира, моторите и ножовете спират.

На дисплея се появява съобщение напр. **"Повдигане"**

- Сензорът за препятствия намира предмети намиращи се пред косачката и това води до промяна на посоката.









## Зареждане на батерията

В батерията се следи вътрешната температура и зареждане се позволява само когато тя е в диапазона от 5 °C до 45 °C.

Батерията е фабрично частично заредена. Препоръчва се зареждане в станцията, докато се инсталира заграждащия кабел.

Литиево йонната батерия може да се зарежда по всяко време, както и да се прекъсва зареждането. Това не вреди на батерията.

Когато батерията е напълно изтощена, косачката се изключва и ножовете спират да се въртят.

Меню	Подменю 1	Подменю 2	Обяснения	
	Off/Manual		Изберете това, когато не използвате график. Косачката стартира при активиране на "Mow now".	
 Settings	 Mowing mode	Place & Mow	Изберет малка площ 2 m x 2 m and 3 m x 3 m.	
		Mow without docking station	Косачката ще коси в допълнителна площ без зарядна станция докато батериите се изтощят.	
	 Security	Auto Lock		Ако бутоните не се натиснат до 3 мин. те автоматично ще се заключат. Препоръчва се за безопасност и против кражба.
			- On	PIN код е необходим за активация след Auto Lock.
		- Off	Бутоните са готови за задействане	
Change PIN code		Смяната на PIN кода изисква първо въвеждане на стария код.		
	Alarm	- On	Алармата е включена.	
		- Off	Алармата е изключена.	
	 Date & Time		Смяна на дата и час	
	 Set Language		Смяна на езика на дисплея	
	 Info	System status system information	Информация за състоянието на батерията, времето за работа и времето за зареждане.	
 Advanced		Wire ID	Сменете ID на кабела за заграждане при налични препятствия.	
		Sensor setting/Lawn condition	Изберете Low (неравна площ), Normal and High (хлъзгав терен). Контактните сензори стават по-малко чувствителни в зависимост от избора.	
		Remap	Изтрива съществуваща карта на площта.	
		Factory Reset	Връща фабричните настройки и изтрива персоналните (без PIN кода). След връщането на фабр. настройки е нужно отново да се зададе картата на площта.	
		Garden Overview	Показва броя на картите на площи, размера им, ID на кабела и датата на последното косене.	
		Delete garden	Изтрива определена карта или всички карти.	
		Name mower	Сменя името от дисплея. Може да се смени и от приложение Honda Mii-monitor App. Само на латиница. Броя символи е ограничен. Тази функция не е налична за всички езици.	
 Tools		Level check	Показва информация за наклона. Ако косачката е в станцията и точката на дисплея не попада в посочения кръг, станцията трябва да бъде монтирана на ново по-равно място.	
		Wire signal wire,	Открива сигнала от заграждащия кабел като показва неговата сила. Косачката не получава сигнал от кабела, когато е в зарядната станция.	

## Решаване на проблеми



Проблем	Възможна причина	Коригиращо действие
LED лампата на станцията мига	Заграждащият кабел е прекъснат, по-къс или по-дълъг Връзката с кабела е прекъсната и косачката не в станцията.	Проверете дали кабелът не е прекъснат и дали дължината му е между 20 and 250 м. Изключете и включете отново. Спазвайте инструкциите за инсталиране на косачката.
Странни вибрации или шум	Разхлабен болт на ножа	Затегнете болта със сила 2.5 Nm.
	Повреден нож	Сменете ножа (фиг. К).
Косачката не губи връзка със станцията	Кабелът не е правилно свързан към станцията	Вижте инструкцията за полагане и свързване на заграждащия кабел
	Кабелът е близо до източник на смущение	Отстранете всички пречки около станцията Сменете ID на кабела от менюто.
Косачката не работи	On/Off бутон не е задействан	Отстранете косачката от станцията, натиснете On и поставете отново в станцията, която трябва да е включена.
	Възможно задръстване	Изключете косачката с Off и проверете косачката отдолу. Ако е необходимо почистете. Носете ръкавици..
	Батерията не е заредена	Поставете косачката в станцията за зареждане Станцията трябва да е включена.
	Тревата е висока	Окосете с обикновена косачка да най-ниското ниво.
	Батерията е твърде топла или студена	Косачката работи при температура на батерията между 5 °C – 45 °C. Оставете косачката да се охлади или да загрее. Ако грешката се появява често, преместете станцията на сянка.
Косачката стои върху площта и дисплея е изключен	Функционален проблем	Натиснете бутон Потвърждение за да светне екрана или поставете за зареждане.
Косачката не се зарежда		5 °C – 45 °C.
	Станцията не е включена	Включете станцията. Ако отново не стартира потърсете оторизиран сервис.
	Замърсени реждащи щифтове	Почистете ги.
Косачката е извън заградената площ	Кабелът е наклон	Оставете 30 cm между кабела и наклона 15°/27 %.
	Пречки около кабела	Отстранете препятствията.

Проблем	Възможна причина	Коригиращо действие
Остават неокосени части	Необходимо е да коси още за да довърши	Оставете косачката да направи 3 пълни цикъла.
	Зададеното време не е достатъчно	Увеличете времето за косене или използвайте функцията "Smart Timer".
	Твърде малко разстояние между кабелите	Увеличете разстоянието между кабелите на мин. 75 cm.
	Трудни условия	Изберете "uneven ground/low sensitivity" от меню "lawn condition/bump sensor". Заравнете площта/отстранете пречки/означете с кабел проблемните площи – последвайте инструкциите за инсталация.
	Твърде висока трева	Изберете "uneven ground/low sensitivity" опция от меню "lawn condition/bump sensor".
	Твърде голям наклон	Косачката работи при наклон до 15 градуса и когато цялата площ не е на склон.
Косачката блокира	Не са маркирани предмети по площта	Оградете с кабела препятствия, поради които косачката често блокира.
	Скоро положен торф	Оставете почвата да олегне няколко седмици преди да косите. Изберете "uneven ground/low sensitivity" опции от меню "lawn condition/bump sensor". След поливане изчакайте достатъчно преди да косите.
Косачката реже цветя и се движи върху предмети	Предмети по-малки от 5 cm не се забелязват	Маркирайте тези предмети с кабела, като оставите 30 cm до тях или ги отстраните.
Изглежда че косачката коси хаотично	Map & Mow системата зависи от условията. Косачката не е задължително да продължи към неокосена площ.	Повече информация - в инструкцията за инсталиране. Ако продължи често - задайте още веднъж картата.
	Косачката не винаги се движи в права линия.	Не се изискват коригиращи действия.
	Косачката често не намира правилна позиция и се върти на място.	Сменете ID на кабела.
	Кабелът се пресича при маркиране на обект.	Следвайте инструкциите за инсталация.
	Косачката се върти в кръг на площ, в която няма зарядна станция.	Нормално поведение. Системата Map & Mow не работи на площи без станция.
Заграждащия кабел като че ли е	Кабелът не е опънат между колчетата или разстоянието между тях е повече от 75 cm	Изпънете кабела и се уверете, че разстоянието м/у колчетата е max. 75 cm. Следвайте инструкциите за инсталация. Използвайте конектор, ако кабелът е срязан.

Проблем	Възможна причина	Коригиращо действие
Лошо /дрипаво косене	Не косите често.	Косете по-често (като задавате повече или по-дълги интервали в графика).
	Извабени ножове.	Обърнете или сменете ножовете (фиг. К).
	Затлачване на ножовете	Изключете с On/Off бутона и почистете ако е необходимо около ножовете.
Косачката не на мира кабела.	Няма захранване	Проверете дали има захранване (LED свети).
	Отрязан кабел	Проверете кабела за повреди.
	Грешна инсталация (напр. недостатъчно разстояние м/у кабелите)	Следвайте инструкциите за инсталация.
	Около кабела има източник на смущение.	Отстранете ако има намотан излишен кабел около станцията. Сменете ID на заграждащия кабел в менюто.
Блокирал бутон		On/Off

## Сервизиране

При сервиз или поръчка на резервни части, винаги посочвайте 10-цифрения номер посочен на табелката на косачката.

Възможно е да е необходима информация за софтуер версията (виж **"Menu > Settings > Info"**).

Ако трябва да оставите косачката в сервиз, винаги я предоставяйте заедно със зарядната станция.

Машината периодично трябва да се проверява за изправност и безопасност.

Това ще увеличи живота ѝ.

Препоръчваме мин. годишна профилактика при оторизиран дилър на Хонда.

## Транспорт

Литиево-йонните батерии подлежат на специални изисквания за опасни стоки. Те подлежат на пътен транспорт от ползвателя без особени рестрикции.

Когато изпращате до трети лица (напр. с възд.транспорт или куриер), трябва да се съблюдават спец. изисквания за опаковане. Преди изпращане се консултирайте с експерт за опасни материали, ако е необходимо.

## Изхвърляне



Продуктът, батериите, консумативите и опаковката трябва да бъдат сортирани и предадени за рециклиране.



Не изхвърляйте заедно с битовите отпадъци.

### За страни от ЕС:

Съгл. директива 2012/19/EU, излезли от употреба електрически и електронни изделия и съгл. директива 2006/66/EC, дефектни или извабени батерии трябва да се събират отделно и да се предават за обработка в съответните места.

### Батерии:

#### Li-Ion:

Запознайте се с инструкциите относно транспорта.

## EC Declaration of Conformity

1. The undersigned, Peter Neckebroeck, on behalf of the authorized representative, herewith declares that the machinery described below fulfils all the relevant provisions of:

- Directive 2006/42/EC on machinery
- Directive 2014/30/EU on electromagnetic compatibility
- Directive 2014/35/EU relating to electrical equipment designed for use within certain voltage limits
- Directive 2014/53/EU on radio equipment
- Directive 2011/65/EU – (EU) 2015/863 on the restriction of the use of certain hazardous substances in electrical and electronic equipment

2. Description of the machinery

a)	Product:	Robotic lawnmower			
b)	Function:	Cutting of grass			
c)	Model	d)	Type	e)	Serial number
	HRM40E		E / B / S		*2
	HRM40E		EC / BC / SC		*2

3. Manufacturer

Honda Motor Europe Ltd.  
Cain Road, Bracknell, RG12 1HL, United Kingdom

4. Authorized representative and able to compile the technical documentation

Honda Motor Europe Ltd – Aalst Office  
Wijngaardveld 1 (Noord V), 9300 Aalst, Belgium

5. References to applied standards

EN 60335-1:2012/A11:2014/AC:2014 + A13:2017	ETSI EN 303 447 V1.1.1 (2017-09)
EN 50636-2-107:2015	ETSI EN 301 489-3 V2.1.1
EN 55014-1:2017	
EN 55014-2:2015	ETSI EN 301 489-52 V1.1.0
EN 50581:2012	ETSI EN 301 511 V12.5.1
EN 62311:2008	

6. 2014/53/EU: Annex III (Module B, EU-type examination)

The notified body (ACB, Inc., 1588) performed EU-type examination and issued the EU-type examination certificate: \*2

7. Done at:

Aalst , Belgium

8. Date:

\*2

Peter Neckebroeck  
Head of Certification  
Honda Motor Europe Ltd – Aalst Office

\*1: See Specification page/ voir la page Spécifications/ Siehe Spezifikationsseite/ Vedere la pagina delle specifiche/ Zie pagina met specificities/ Se specificationsidan/ Pozrite si stránku s technickou dokumentáciou

\*2: See Original EC Declaration of Conformity/ voir la Déclaration CE de conformité d'origine/ Siehe Original-EG-Konformitätserklärung/ Vedere la Dichiarazione di conformità CE originale/ Zie originele EG-verklaring van overeenstemming/ Se ursprunglig EG-försäkran om överensstämmelse/ Pozrite si pôvodné ES vyhlásenie o zhode

<p><b>Français (French)</b> Déclaration CE de Conformité</p> <p>1. Le soussigné, Petere Neckebroek, représentant du constructeur, déclare que la machine décrit ci-dessous répond à toutes les dispositions applicables de</p> <ul style="list-style-type: none"> <li>* Directive Machine 2006/42/CE</li> <li>* Directive 2014/30/UE en lien avec la compatibilité électromagnétique</li> <li>* Directive 2014/35/UE relatives au matériel électrique destiné à être employé dans certaines limites de tension</li> <li>* Directive 2014/53/UE concernant les équipements hertziens</li> <li>* Directive 2011/65/UE relative à la limitation de l'utilisation de certaines substances dangereuses dans les équipements électriques et électroniques</li> </ul> <p>2. Description de la machine</p> <ol style="list-style-type: none"> <li>a) Produit: Tondeuse à gazon robotisée</li> <li>b) Fonction : couper de l'herbe (tondre)</li> <li>c) Modèle d) Type e) Numéro de série</li> </ol> <p>3. Constructeur</p> <p>4. Représentante autorisé et en charge des éditions de documentation techniques</p> <p>5. Référence aux normes appliquées</p> <p>6. 2014/53/UE : ANNEXE III (Module B, Examen UE de type)</p> <p>7. Fait à 8. Date</p> <p>l'organisme notifié (ACB, Inc., 1588) a réalisé l'examen UE de type et a délivré le certificat d'examen UE de type.</p>	<p><b>Italiano (Italian)</b> Dichiarazione CE di Conformità</p> <p>1. Il sottoscritto, Petere Neckebroek in rappresentanza del costruttore, dichiara qui di seguito che la macchina sotto descritta soddisfa tutte le disposizioni pertinenti delle:</p> <ul style="list-style-type: none"> <li>* Direttiva macchine 2006/42/CE</li> <li>* Direttiva 2014/30/UE sulla compatibilità elettromagnetica</li> <li>* Direttiva 2014/35/UE relative al materiale elettrico destinato ad essere adoperato entro taluni limiti di tensione</li> <li>* Direttiva 2014/53/UE riguardante le apparecchiature radio</li> <li>* Direttiva 2011/65/UE sulla restrizione dell'uso di determinate sostanze pericolose nelle apparecchiature elettriche ed elettroniche</li> </ul> <p>2. Descrizione della macchina</p> <ol style="list-style-type: none"> <li>a) Prodotto: Rasaerba robotizzato</li> <li>b) Funzione : Taglio di erba</li> <li>c) Modello d) Tipo e) Numero di serie</li> </ol> <p>3. Costruttore</p> <p>4. Rappresentante autorizzato e competente per la compilazione della documentazione tecnica</p> <p>5. Riferimento alle norme applicate</p> <p>6. 2014/53/UE: ALLEGATO III (Modulo B, Esame UE del tipo)</p> <p>7. Fatto a 8. Data</p> <p>l'organismo notificato (ACB, Inc., 1588) ha effettuato l'esame UE del tipo e rilasciato il certificato di esame UE del tipo.</p>	<p><b>Deutsch (German)</b> EG-Konformitätserklärung</p> <p>1. Der Unterzeichner, Petere Neckebroek der den Herstellerle vertritt, erklärt hiermit dass das hierunter genannte Maschine allen einschlägigen Bestimmungen der * entspricht.</p> <ul style="list-style-type: none"> <li>* Maschinenrichtlinie 2006/42/EG</li> <li>* Richtlinie 2014/30/UE über die elektromagnetische Verträglichkeit</li> <li>* Richtlinie 2014/35/UE betreffend elektrische Betriebsmittel zur Verwendung innerhalb bestimmter Spannungsgrenzen</li> <li>* Richtlinie 2014/53/UE über Funkanlagen</li> <li>* Richtlinie 2011/65/UE zur Beschränkung der Verwendung bestimmter gefährlicher Stoffe in Elektro- und Elektronikgeräten</li> </ul> <p>2. Beschreibung der Maschine</p> <ol style="list-style-type: none"> <li>a) Produkt: Rasenmä Roboter</li> <li>b) Funktion : Gras schneiden</li> <li>c) Modell d) Typ e) Seriennummer</li> </ol> <p>3. Hersteller</p> <p>4. Bevollmächtigter und in der Position, die technische Dokumentation zu erstellen</p> <p>5. Verweis auf aufwendbare Standards</p> <p>6. 2014/53/UE; ANHANG III (Modul B, EU-Baumusterprüfung)</p> <p>Die notifizierte Stelle (ACB, Inc., 1588) hat EU-Baumusterprüfung und folgende EU-Baumusterprüfbescheinigung ausgestellt:</p> <p>7. Ort 8. Datum</p>
<p><b>Nederlands (Dutch)</b> EG-verklaring van overeenstemming</p> <p>1. Ondergetekende, Petere Neckebroek, vertegenwoordiger van de constructeur, verklaart hiermee dat het hieronder beschreven machine voldoet aan alle toepasselijke bepalingen van:</p> <ul style="list-style-type: none"> <li>* Richtlijn 2006/42/EG betreffende machines</li> <li>* Richtlijn 2014/30/UE betreffende elektromagnetische overeenstemming</li> <li>* Richtlijn 2014/35/UE inzake elektrisch materiaal bestemd voor gebruik binnen bepaalde spanningsgrenzen</li> <li>* Richtlijn 2014/53/UE betreffende radioapparatuur</li> <li>* Richtlijn 2011/65/UE betreffende beperking van het gebruik van bepaalde gevaarlijke stoffen in elektrische en elektronische apparatuur</li> </ul> <p>2. Beschrijving van de machine</p> <ol style="list-style-type: none"> <li>a) Product: Robotmaaier</li> <li>b) Functie : gras maaien</li> <li>c) Model d) Type e) Serienummer</li> </ol> <p>3. Fabrikant</p> <p>4. Gemachtigde van de fabrikant en in staat om de technische documentatie samen te stellen</p> <p>5. Referentie voor toegepaste normen</p> <p>6. 2014/53/UE: BIJLAGE III (Module B, EU-typeonderzoek)</p> <p>De aangemelde instantie (ACB, Inc., 1588) heeft een EU-typeonderzoek uitgevoerd en het certificaat van EU-typeonderzoek afgegeven:</p> <p>7. Plaats 8. Datum</p>	<p><b>Dansk (Danish)</b> EF OVERENSTEMMELSEERKLÆRING</p> <p>1. UNDERTEGNEDE, Petere Neckebroek, SOM REPRÆSENTERER PRODUCENTEN, ERKLÆRER HERMED AT MASKINEN, SOM ER BESKREVET NEDENFOR, OPFYLDER ALLE RELEVANTE BESTEMMELSER FØLGENDE:</p> <ul style="list-style-type: none"> <li>* MASKINDIREKTIV 2006/42/EF</li> <li>* Direktiv 2014/30/UE om elektromagnetisk kompatibilitet</li> <li>* Direktiv 2014/35/UE lovgivning om elektrisk materiel bestemt til anvendelse inden for visse spændingsgrænser</li> <li>* Direktiv 2014/53/UE om radioudstyr</li> <li>* direktiv 2011/65/UE om begrænsning af anvendelsen af visse farlige stoffer i elektrisk og elektronisk udstyr</li> </ul> <p>2. BESKRIVELSE AF PRODUKTET</p> <ol style="list-style-type: none"> <li>a) Produkt: Robotplæneklipper</li> <li>b) ANVENDELSE : Græsklipning</li> <li>c) Model d) TYPE e) SERIENUMMER</li> </ol> <p>3. PRODUCENT</p> <p>4. AUTORISERET REPRÆSENTANT OG I STAND TIL AT UDARBEJDE DEN TEKNISKE DOKUMENTATION</p> <p>5. Henvisning til anvendte standarder</p> <p>6. 2014/53/UE: BILAG III (Modul B, EU-typeafprøvning) det bemyndigede organ (ACB, Inc., 1588) har foretaget EU-typeafprøvning og udstedt EU-typeafprøvningsattest:</p> <p>7. STED 8. DATO</p>	<p><b>Ελληνικά (Greek)</b> ΕΚ-Δήλωση συμμόρφωσης</p> <p>1. Ο κάτωθι υπογεγραμμένος, Petere Neckebroek, εκπροσωπώντας τον κατασκευαστή, δηλώνω ότι το παρακάτω περιγραφόμενο όχημα πληροί όλες τις σχετικές προδιαγραφές του:</p> <ul style="list-style-type: none"> <li>* Όδηγία 2006/42/ΕΚ για μηχανές</li> <li>* Όδηγία 2014/30/ΕΕ σχετικά με την ηλεκτρομαγνητική συμβατότητα</li> <li>* Όδηγία 2014/35/ΕΕ αναφερόμενων στο ηλεκτρολογικό υλικό που προορίζεται να χρησιμοποιηθεί εντός ορισμένων ορίων τάσεως</li> <li>* Όδηγία 2014/53/ΕΕ σχετικά με το ραδιοεξοπλισμό</li> <li>* Όδηγία 2011/65/ΕΕ για τον περιορισμό της χρήσης ορισμένων επικίνδυνων ουσιών σε ηλεκτρικό και ηλεκτρονικό εξοπλισμό</li> </ul> <p>2. Περιγραφή μηχανήματος</p> <ol style="list-style-type: none"> <li>a) προϊόν: Αυτόματο χλοοκοπτικό</li> <li>b) Λειτουργία : για κόψιμο γρασιδιού</li> <li>c) Μοντέλο d) Τύπος e) Αριθμός σειράς παραγωγής</li> </ol> <p>3. Κατασκευαστής</p> <p>4. Εξουσιοδοτημένος αντιπρόσωπος και είναι σε θέση να καταρτίσει τον τεχνικό φάκελο</p> <p>5. Παραπομπή στα ισχύοντα πρότυπα, Παραπομπή στα ισχύοντα πρότυπα</p> <p>6. 2014/53/ΕΕ: ΠΑΡΑΡΤΗΜΑ ΙΙΙ (Ενότητα Β, Εξέταση τύπου ΕΕ)</p> <p>ο κοινοποιημένος οργανισμός (ACB, Inc., 1588) πραγματοποίησε εξέταση τύπου ΕΕ και εξέδωσε το πιστοποιητικό εξέτασης τύπου ΕΕ:</p> <p>7. Η δοκιμή έγινε 8. Ημερομηνία</p>
<p><b>Svenska (Swedish)</b> EG-försäkran om överensstämmelse</p> <p>1. Undertecknad, Petere Neckebroek, representant för tillverkaren, deklarerar härmed att maskinen beskriven nedan fullföljer alla relevanta bestämmelser enligt:</p> <ul style="list-style-type: none"> <li>* Direktiv 2006/42/EG gällande maskiner</li> <li>* Direktiv 2014/30/UE på elektromagnetisk kompatibilitet</li> <li>* Direktiv 2014/35/UE om elektrisk utrustning avsedd för användning inom vissa spänningsgränser</li> <li>* Direktiv 2014/53/UE om radioutrustning</li> <li>* direktiv 2011/65/UE om begränsning av användning av vissa farliga ämnen i elektrisk och elektronisk utrustning</li> </ul> <p>2. Maskinbeskrivning</p> <ol style="list-style-type: none"> <li>a) Produkt: Robotgräsklippare</li> <li>b) Funktion : gräsklippning</li> <li>c) Modell d) Typ e) Serienummer</li> </ol> <p>3. Tillverkare</p> <p>4. Autoriserad representant och ska kunna sammanställa teknisk dokumentationen</p> <p>5. Referens för tillämpad standard</p> <p>6. 2014/53/UE: BILAGA III (Modul B, EU-typkontroll) det anmälda organet (ACB, Inc., 1588) har utfört EU-typkontroll och utfärdat EU-typ godkänningsintyg:</p> <p>7. Utfärdat vid 8. Datum</p>	<p><b>Español (Spanish)</b> Declaración de Conformidad CE</p> <p>1. El firmante, Petere Neckebroek, en representación del fabricante, adjunto declara que la máquina abajo descrita, cumple las cláusulas relevantes de:</p> <ul style="list-style-type: none"> <li>* Directiva 2006/42/CE de maquinaria</li> <li>* Directiva 2014/30/UE sobre compatibilidad electromagnética</li> <li>* Directiva 2014/35/UE sobre el material eléctrico destinado a utilizarse con determinados límites de tensión</li> <li>* Directiva 2014/53/UE sobre equipos radioeléctricos</li> <li>* Directiva 2011/65/UE sobre restricciones a la utilización de determinadas sustancias peligrosas en aparatos eléctricos y electrónicos</li> </ul> <p>2. Descripción de la máquina</p> <ol style="list-style-type: none"> <li>a) Producto: Robot cortacésped</li> <li>b) Función : Cortar el césped</li> <li>c) Modelo d) Tipo e) Número de serie</li> </ol> <p>3. Fabricante</p> <p>4. Representante autorizado que puede compilar el expediente técnico</p> <p>5. Referencia a normas aplicadas</p> <p>6. 2014/53/UE: ANEXO III (Módulo B, Examen UE de tipo)</p> <p>El organismo notificado (ACB, Inc., 1588) ha efectuado Examen UE de tipo y expedido el certificado de examen UE de tipo:</p> <p>7. Realizado en 8. Fecha</p>	<p><b>Română (Romanian)</b> CE-Declaratie de Conformitate</p> <p>1. Subsemnatul Petere Neckebroek, reprezentand producatorul, declar prin prezenta faptul ca echipamentul descris mai jos indeplineste toate conditiile necesare din:</p> <ul style="list-style-type: none"> <li>* Directiva 2006/42/CE privind echipamentul electromagnetic</li> <li>* Directiva 2014/30/UE privind compatibilitatea electromagnetica</li> <li>* Directiva 2014/35/UE cu privire la echipamentele electrice destinate utilizării în cadrul unor anumite limite de tensiune</li> <li>* Directiva 2014/53/UE privind echipamentele hertziene</li> <li>* Directiva 2011/65/UE privind restricțiile de utilizare a anumitor substanțe periculoase în echipamentele electrice și electronice</li> </ul> <p>2. Descrierea echipamentului</p> <ol style="list-style-type: none"> <li>a) Produsul: Masina de tuns robotizata</li> <li>b) Domeniul de utilizare : tunderea ierbi</li> <li>c) Model d) Tip e) Serie produs</li> </ol> <p>3. Producator</p> <p>4. Reprezentant autorizat și abilitat să realizeze documentație tehnică</p> <p>5. Referință la standardele aplicate</p> <p>6. 2014/53/UE: ANEXA III (Modulul B, Examinarea UE de tip)</p> <p>organismul notificat (ACB, Inc., 1588) a efectuat Examinarea UE de tip și a emis certificatul de examinare UE de tip:</p> <p>7. Emisa la 8. Data</p>



<p><b>Português ( Portuguese )</b> Declaração CE de Conformidade 1. O abaixo assinado, Petere Neckebroek, representante do fabricante, declara que a máquina abaixo descrita cumpre todas as estipulações relevantes da: * Diretiva 2006/42/CE de máquina * Diretiva 2014/30/UE relativa à compatibilidade electromagnética * Diretiva 2014/35/UE relativa à harmonização das legislações dos Estados-Membros no domínio do material eléctrico destinado a ser utilizado dentro de certos limites de tensão. * Diretiva 2014/53/UE relativa aos equipamentos de rádio * Diretiva 2011/65/UE relativa à restrição do uso de determinadas substâncias perigosas em equipamentos eléctricos e electrónicos 2. Descrição da máquina a) Produto: Robot corta relva b) Função : corte de relva c) Modelo d) Tipo e) Número de série 3. Fabricante 4. Mandatário com capacidade para compilar documentação técnica 5. Referência às normas aplicadas 6. 2014/53/UE: ANEXO III (Módulo B, Exame UE de tipo) o organismo notificado: (ACB, Inc., 1588) Efeetu Exame UE de tipo e emitu o certificado de exame UE de tipo: 7. Feito em 8. Data</p>	<p><b>Polski ( Polish )</b> Deklaracja Zgodności WE 1. Niżej podpisany Petere Neckebroek reprezentujący producenta, niniejszym deklaruje, że urządzenie opisane poniżej spełnia wszelkie właściwe postanowienia: * Dyrektywy maszynowej 2006/42/WE * Dyrektywa 2014/30/UE Kompatybilności Elektromagnetycznej * Dyrektywa 2014/35/UE odnoszącej się do sprzętu elektrycznego przewidzianego do stosowania w pomieszczeniach przeznaczonych do celów mieszkaniowych * Dyrektywa 2014/53/UE w sprawie urządzeń radiowych * Dyrektywy 2011/65/UE w sprawie ograniczenia stosowania niektórych niebezpiecznych substancji w sprzęcie elektrycznym i elektronicznym 2. Opis urządzenia: a) Produkt: Robot koszący b) Funkcja: ścinanie trawy c) Model d) Typ e) Numer seryjny 3. Producent 4. Upoważniony Przedstawiciel oraz osoba upoważniona do przygotowania dokumentacji technicznej 5. Odniesienie do zastosowanych norm 6. 2014/53/UE: ZAŁĄCZNIK III (Modul B, Badanie typu UE) jednostka notyfikowana (ACB, Inc., 1588) przeprowadziła Badanie typu UE i wydała certyfikat badania typu UE: 7. Miejsce 8. Data</p>	<p><b>Suomi / Suomen kieli (Finnish)</b> EY-VAATIMUSTENMUKAISUUSVAKUUTUS 1. Allekirjoittanut valmistajan edustaja Petere Neckebroek vakuuttaa täten, että alla mainittu kone/tuote täyttää kaikki seuraavia määräyksiä: * Kondirektiivi 2006/42/EY * Direktiivi 2014/30/UE sähkömagnettinen yhteensopivus * Direktiivi 2014/35/UE tietyllä jännitealueella toimivia sähkölläitettä koskevan jäsenvaltion lainnsäädännön tähtäyksellä * Direktiivi 2014/53/UE radioallaitista * direktiivi 2011/65/UE tietytjen vaarallisten aineiden käytön rajoittamisesta sähkö- ja elektroniikkalaitteissa 2. TUOTTEEN KUVAUS a) Tuote: Robottiruohonleikkuri b) Toiminto : ruohon leikkaus c) Malli d) TYYPPI e) SARJANUMERO 3. VALMISTAJA 4. Valmistajan edustaja ja teknisten dokumenttien laatija 5. Viittaus sovellettiin standardeihin 6. 2014/53/UE: LITE III (Moduuli B, EU-tyypitarkastus) 7. Tarkastusorganisoija (ACB, Inc., 1588) suoritti EU-tyypitarkastusta ja antoi EU-tyypitarkastusodistuksen: 7. TEHTY 8. PÄIVÄMÄÄRÄ</p>
<p><b>Magyar ( Hungarian )</b> EK-megfelelőseégi nyilatkozata 1. Alulírott Petere Neckebroek mint a gyártó képviselője nyilatkozom, hogy az általam gyártott gép megfelel az összes, alább felsorolt direktívának: * 2006/42/EK Direktívának berendezésekre * Irányelv 2014/30/EU megfelelnék az elektromágneses * irányelv 2014/35/UE a meghatározott feszültséghatáron belüli használatra elektromos berendezésekre * 2014/53/EU irányelve a rádióberendezésekről * Tanács 2011/65/EU egyes veszélyes anyagok elektromos és elektronikus berendezésekben való alkalmazásának korlátozásáról 2. A gép leírása a) Termék: Robottfűnyíró b) Funkció : fű levágása c) Modell d) Típus e) Sorozatszám 3. Gyártó 4. Meghatározott képviselője és képes összehangolni a műszaki dokumentációt 5. Referencia az alkalmazott szabványokhoz 6. 2014/53/UE: III. MELLÉKLET (B modul, EU-típusvizsgálat) A(z) (ACB, Inc., 1588) bejelentett szervezet elvégezte a(z) EU-típusvizsgálat, és a következő EU-típusvizsgálati tanúsítványt adta ki: 7. Keltetés helye 8. Keltetés ideje</p>	<p><b>Cestina (Czech)</b> ES – Prohlášení o shodě 1. Zástupce výrobce, Petere Neckebroek svým podpisem potvrzuje, že stroj popsaný níže splňuje požadavky příslušných opatření: * Směrnice 2006/42/ES pro strojí zařízen * Směrnice 2014/30/EU týkající se elektromagnetické kompatibility * Směrnice 2014/35/UE týkající se elektrických zařízení určených pro používání v určitých mezích napětí * Směrnice 2011/65/EU o rádiových zařízeních * Rády 2011/65/EU o omezení používání některých nebezpečných látek v elektrických a elektronických zařízeních 2. Popis zařízení a) Výrobek: Robotická sekačka b) Funkce: Sěkání trávy c) Model d) Typ e) Výrobní číslo 3. Výrobce 4. Zplnomocněný zástupce a osoba pověřená komplectou technické dokumentace 5. Odkaz na platné standardy 6. 2014/53/UE: PŘÍLOHA III (Modul B, EU přezkoušení typu) oznámený subjekt (ACB, Inc., 1588) provedl EU přezkoušení typu a vydal certifikát EU přezkoušení typu: 7. Podepsáno v 8. Datum</p>	<p><b>Latviešu (Latvian)</b> EK atbilstības deklarācija 1. Zemāk minētais Petere Neckebroek kā ražotāja pārstāvis ar šo apstiprina, ka zemāk aprakstītie mašīna, atbilst visām zemāk norādīto direktīvu sadaļām: * Direktīva 2006/42/EK par mašīnām * Direktīva 2014/30/ES par elektromagnētisko saderību * Direktīva 2014/35/ES uz elektroierīcām, kas paredzētas lietošanai noteiktās sprieguma robežās * Direktīva 2011/65/ES par dažu bīstamu vielu izmantošanas ierobežošanu elektriskās un elektroniskās iekārtās 2. Iekārtas apraksts a) Produkts: Robotzāģe zāles pļāvīji b) Funkcija : zāles pļaušana c) Modelis d) Tips e) Sērijas numurs 3. Ražotājs 4. Autorizētais pārstāvis, kas spēj sastādīt tehnisko dokumentāciju 5. Atsauc uz piemērotajiem standartiem 6. 2014/53/ES: III PIELIKUMS (B modulis, ES tipa pārbaude) patzinošā struktūra (ACB, Inc., 1588) ir veikusi ES tipa pārbaudi un izdevusi ES tipa pārbaudes sertifikātu: 7. Vieta 8. Datums</p>
<p><b>Slovenčina (Slovak)</b> ES vyhlásenie o zhode 1. Doluopísaný pán Petere Neckebroek zastupujúci výrobcu týmto vyhlasuje, že uvedený stroj/je v zhode s nasledovnými smernicami: * Smernica 2006/42/ES (Strojné zariadenia) * Smernica 2014/30/UE na elektromagnetickú kompatibilitu * Smernica 2014/35/UE týkajúca sa elektrického zariadenia určeného na používanie v rámci určitých limitov napätia * Smernica 2014/53/UE o rádiovom zariadení * Rady 2011/65/UE o obmedzení používania určitých nebezpečných látok v elektrických a elektronických zariadeniach 2. Popis stroja a) Produkt: Robotická kosačka b) Funkcia : Kosenie trávy c) Model d) Typ e) Výrobné číslo 3. Výrobca 4. Autorizovaný zástupca schopný zostaviť technickú dokumentáciu 5. Referencia na použité normy 6. 2014/53/UE: PRÍLOHA III (Modul B, EU skúška typu) notifikovaný orgán (ACB, Inc., 1588) vykonal EU skúšku typu a vydal certifikát EU skúšky typu: 7. Miesto 8. Dátu</p>	<p><b>Eesti (Estonian)</b> EU vastavusdeklaratsioon 1. Allakirjutajana, Petere Neckebroek, kinnitab tootja volitatud esindajana, et allpool kirjeldatud masina vastab kõikidele alljärgnevale direktiivide sätetele: * Masinate direktiiv 2006/42/EÜ * Elektromagnetilise ühilduvuse direktiiv 2014/30/EL * Direktiiv 2014/35/EL teatavates pingevahemikes kasutatavaid elektriseadmeid * Direktiiv 2014/53/EL raadioseadmete * direktiiv 2011/65/EL teatavate ohtlike ainete kasutamise piiramise kohta elektri- ja elektroonikaseadmetes 2. Seadmete kirjeldus a) Toode: Robotniiduk b) Funktsioon : muru niitmine c) Mudel d) Tüüp e) Seerianumber 3. Tootja 4. Volitatud esindaja, kes on pädev täitma tehnilist dokumentatsiooni 5. Viide kohaldatav standarditele 6. 2014/53/EL: III LISA (Modul B, ELi tüübihindamine) teavitatud asutus (ACB, Inc., 1588) teostas ELi tüübihindamist ja andis välja ELi tüübihindamistõendi: 7. Koht 8. Kuupäev</p>	<p><b>Slovenščina (Slovenian)</b> ES izjava o skladnosti 1. Spodaj podpisani, Petere Neckebroek, ki predstavljam proizvajalca, izjavljam da spodaj opisana stroj ustreza vsem navedenim direktivam: * Direktiva 2006/42/ES o strojih * Direktiva 2014/30/UE o elektromagnetni združljivosti * Direktivo 2014/35/UE v zvezi z električno opremo, konstruirano za uporabo znotraj določenih napetostnih * Direktiva 2014/53/UE o radijski opremi * Direktiva 2011/65/UE o omejevanju uporabe nekaterih nevarnih snovi v električni in elektronski opremi 2. Opis naprave a) Proizvod: Robotska kosilnica b) Funkcija : košenje trave c) Model d) Tip e) Serijska številka 3. Proizvajalec 4. Pooblaščen predstavnik ki lahko predloži tehnično dokumentacijo 5. Sklic na uporabljene standarde 6. 2014/53/EL: PRÍLOHA III (Modul B, EU-pregled tipa) je prijavljeni organ (ACB, Inc., 1588) izvedel EU-pregled tipa in izdal certifikat o EU-pregledu tipa: 7. Kraj 8. Datum</p>

<p><b>Lietuvių kalba (Lithuanian)</b> EB atitikties deklaracija 1. Žemiau pasirašęs, p. Petere Neckebroeke atstovaujantis gamintoja, deklaruojau, kad žemiau aprašyta mašina atitinka visas išvardintų direktyvų nuostatas: * Mechanizmų direktyva 2006/42/EB * Direktyva 2014/30/ES dėl elektromagnetinio suderinamumo * Direktyva 2014/35/ES susijusių su elektrotechniniais gaminiais, skirtais naudoti lam tikrose lampose ribose * Direktyva 2014/53/ES dėl radio ryšio įrenginių * direktyva 2011/65/ES dėl tam tikrų pavojingų medžiagų naudojimui elektros ir elektroninėje įrangoje apribojimo 2. Prietaiso aprašymas a) Gaminyje: Robotai vejojantys b) Funkcija: žolės pjovimas c) Modelis d) Tipas e) Serijos numeris 3. Gamintojas 4. Įgaliojatis atstovas ir įgalintis sudaryti techninę dokumentaciją 5. Nuoroda į taikytus standartus 6. 2014/53/ES: III PRIEDAS (B modulį, ES tipo tyrimas) notifikuotiį įstata (ACB, Inc., 1588) atliko ES tipo tyrimas ir išdavė ES tipo tyrimo sertifikatą; 7. Vieta 8. Data</p>	<p><b>Български (Bulgarian)</b> EO декларация за съответствие 1.Долуописаният се Петере Неckebroeke, представляващ производителя, с настоящото декларирам, че машините, описани по-долу, отговарят на всички съответни разпоредби на: * Директива2006/42/EO относно машините * Директива 2014/30/ЕС за Електромагнитна съвместимост * Директива 2014/35/ЕС във връзка с електрическото оборудване, предназначено за използване при някои ограничения на напрежението *Директива 2014/53/ЕС относно радиосъоръженията * Директива 2011/65/ЕС година относно ограниченията за употребата на определени опасни вещества в електрическото и електронното оборудване 2. Описание на машините a) Продукт: косачка-робот b) Функция : косене на трева c) Модел d) Тип e) Серийн номер 3. Производител 4. Упълномощен представител и отговорник за съставяне на техническа документация 5. Препратка към приложените стандарти 6. 2014/53/ЕС: ПРИЛОЖЕНИЕ III (Модул B, ЕС изследване на типа) 7. Местно на изготвяне 8. Дата на изготвяне</p>	<p><b>Norsk (Norwegian)</b> EF- Samsvarserklæring 1. Undertegnede, Petere Neckebroeke representerer produsenten og herved erklærer at maskinen beskrevet nedenfor innfr relevant informasjon fra følgende forskrifter. * Maskindirektivet 2006/42/EF * Direktiv 2014/30/EU om Elektromagnetisk kompatibilitet * Direktiv 2014/35/EU relatert til elektrisk utstyr laget for bruk innenfor visse spenningsgrenser. * Direktiv 2014/53/EU om radio utstyr * Direktiv 2011/65/EU om restriksjoner av bruk av visse farlige materialer i elektrisk og elektronisk utstyr. 2. Beskrivelse av produkt a) Produkt: Robot gressklipper b) Funksjon : Klippe gress c) Modell d) Type e) Serienummer 3. Produsent 4. Autorisert representant og i stand til å utarbeide den tekniske dokumentasjonen 5. Henvisning til brukte standarder 6. 2014/53/EU: Vedlegg III (modul B, EU-type undersøkelser) Det tekniske kontrollorgan (ACB, Inc., 1588) utførte EU-typeprøving og utstedte EU-typeprøvingssertifikatet: 7. Sted 8. Dato</p>
<p><b>Türk (Turkish)</b> AT Uygunluk Beyanı 1. Aşağıda imzayı bulunan Petere Neckebroeke, üreticinin adına, bu yazıyla birlikte aşağıdaki makine ile ilgili tüm hükümlülüklerin yerine getirildiğini beyan etmektedir: * Makina Emniyet Yönetmeliği 2006/42/AT * Elektromanyetik uyumlulukla ilgili 2014/30/AB no' lu yönetmelik * 2014/35/AB belirli voltaj aralıklarında kullanılmak üzere dizayn edilmiş ekipmanlar hakkındaki yönetmelik * Radyo Ekipmanlarının 2014/53/AB sayılı direktif * 2011/65/AB elektrikli ve elektronik ekipmanlarda bazı tehlikeli maddelerin kullanımının yasaklanmasına ilişkin yönetmelik 2. Makinanın tanrifi a) Ürün: Robotik çim biçme makinası b) İşlevi : Çimlerin kesilmesi c) Model d) Tipi e) Seri numarası 3. İmalatçı 4. Teknik dosyayı hazırlamakla yetkili olan Toplulukta yerleşik yetkili temsilci 5. Uygulanan standartlara istinaden 6. 2014/53/EU: Ek III (Modül B, AVRUPA(EU)-tip inceleme Onaylanan kuruluş (ACB, Inc., 1588), AVRUPA(EU)-tip incelemeyi uyguladı ve AVRUPA(EU) tip inceleme sertifikasını yayınladı: 7. Beyannın yeri : 8. Beyannın tarihi :</p>	<p><b>Íslenska(Icelandic)</b> EB-Samræmisýrfrýsing 1.Undirritaður, Petere Neckebroeke, fyrir hönd framleiðandans, lýsir hér með yfir því að vélin sem lýst er hér að neðan samræmist öllum gildandi ákvæðum tilskipunar. *Leiðbeiningar fyrir vélbúnað 2006/42/EB *TILSKIPUN 2014/30/EU VARDANDI SAMH/EFNI RAFSEGLS/VIDS *TILSKIPUN 2014/35/EU varðandi rafknúin tæki sem notast innan tiltekinn volta ramma og * Tilskipun 2014/53/EU um útværpstæki * Tilskipun 2011/65/EU varðandi leiðbeiningar um notkun á hættulegum efnum í raf og rafleinda búnaði 2. Lýsing á vélbúnaði a) Útkutáki: Sjálfstýrð sláttuvél b) Virkni : Gras slegið c) Gerð d) Tegund e) Serial númer 3. Framleiðandi 4. Loggjafi aðilar og fær um að taka saman tækniskjöl 5. Tilvísun til viðeigandi staðla 6. ESB reglugerð 2014/53: viðauki 111 (modul B, ESB gerðarpröfun) Tilkynnt gerð (ACB, Inc., 1588) hefur staðist ESB gerðarpröf og fengið EB gerðarpröfunar vottorð: 7. Gert hjá 8. Dagsetning</p>	<p><b>Hrvatski(Croatian)</b> EK Izjava o sukladnosti 1.Potpisani, Petere Neckebroeke u ime proizvođača, ovime izjavljuju da strojevi navedeni u nastavku ispunjavaju sve važeće odredbe: * Propisa za strojeve 2006/42/EK * Propisa 2014/30/EU na elektromagnetsku kompatibilnost * Direktiva 2014/35/EU se odnosi na električnu opremu predviđenu za korištenje unutar određenih naponskih granica. * Direktiva 2014/53/EU o radijskoj opremi *Direktiva 2011/65/EU o ograničenju određenih opasnih supstanci u električnoj i elektronskoj opremi. 2. Opis strojeva a) Proizvod: Robot kosilica za travu b) Funkcionalnost: rezanje trave c) Model d) Tip e) Serijski broj 3. Proizvođač 4. Ovlašteni predstavnik i osoba za sastavljanje tehničke dokumentacije 5. Referencija na primijenjene standarde 6. 2014/53/EU: PRILOG III. (Modul B, EU ispitivanje tipa) prijavljeno tijelo (ACB, Inc., 1588) provelo je EU ispitivanje tipa i izdalo potvrdu o EU ispitivanju tipa: 7. U 8. Datum</p>

A

Описание на резервни части/ <b>Beschreibung des Teils/Descrizione della parte/ Beschrijving van onderdelen/Beskrivning av reservdel/Popis dielu</b>	Кат. номер/ <b>Teilenummer/ Numero categorico/Référence de la pièce/Onderdeelnummer/ Reservdelsnummer/Číslo dielu</b>
Горен корпус (бял)/Obere Abdeckung (weiß)/Carena esterna superiore (bianca) supérieure (blanc)/Bovenkap (wit)/Toppkåpa (vit)/Horný kryt (biely)	80003-Y0E-003X
Основен корпус (черен)/Hauptabdeckung (schwarz)/Carena esterna principale Capot principal (noir)/Hoofdkap (zwart)/Huvudkåpa (svart)/Hlavný kryt (čierny)	80001-Y0E-003X
Емблема (Honda Miimo V)/Emblem-Etikett (Honda Miimo V)/Etichetta con emblema (Honda Miimo V)/Étiquette de l'écusson de marque (Honda Miimo V)/Embleemsticker (Honda Miimo V)/Emblemetikett (Honda Miimo V)/Štitok so znakom (Honda Miimo V)	80002-Y0E-003X
К-кт ножове /Messerscheibensatz/Kit disco porta lama/Kit de disque porte lames/ Messschijfset/Sats med knivbladsskiva/Súprava disku nožov	80007-Y0E-003X
Капачка задно колело/Hinterradkappe/Coprimozzo ruota posteriore/ Achterwielkap/Bakhjulshatt/Kryt zadného kolesa	80010-Y0E-003X
Плоскости за зарядната станция /Baugruppe Ladestationplatten/ base di ricarica/Ensemble de plaque de la station de charge/Plaat laadstation/ Dockningsstationens plattenhet/Zostava dosky nabíjacej stanice	80011-Y0E-003X
Заден капак на станцията/Hintere Abdeckung der Ladestation/Carena esterna posteriore della base di ricarica/Capot arrière de la station de charge/Achterpaneel laadstation/Dockningsstationens bakkåpa/Zadný kryt nabíjacej stanice	80012-Y0E-003X
Група PCB за станцията /Baugruppe Ladestationplatine/Gruppo circuito stampato della base di ricarica/Ensemble PCB de la station de charge/Printplaat laadstation/Dockningsstationens PCB-enhet/Zostava PCB nabíjacej stanice	80013-Y0E-003X
Захранване (EU)/Netzteil (EU)/Unità di alimentazione (UE)/Bloc d'alimentation (UE)/Voedingseenheid (EU)/Strömförsörjningsenhet (EU)/Napájací zdroj (EU)	80014-Y0E-003X
Захранване (UK)/Netzteil (UK)/Unità di alimentazione (UK)/Bloc d'alimentation (UK)/Voedingseenheid (UK)/Strömförsörjningsenhet (UK)/Napájací zdroj (UK)	80015-Y0E-003X
Захранване (CH)/Netzteil (CH)/Unità di alimentazione (CH)/Bloc d'alimentation (CH)/Voedingseenheid (CH)/Strömförsörjningsenhet (CH)/Napájací zdroj (CH)	80016-Y0E-003X
Нож (единичен)/Messer (einfach)/Lama (singola)/Lame (simple)/Mes (enkel)/Kniv (enkelt)/Nöz (jeden)	80017-Y0E-003X
Ножове (опаковка 3 бр.)/Messer (Packung à 3 Stück/ trois)/Messen (set van 3)/Knivar (3-pack)/Nože (sada 3)	80018-Y0E-003X
Ножове (опаковка 9 бр.)/Messer (Packung à 9 Stück) neuf)/Messen (set van 9)/Knivar (9-pack)/Nože (sada 9)	80019-Y0E-003X
Болт единичен/Schraube (einzeln)/Bullone (singolo)/Boulon (unique) (enkel)/Skrutka (jedna)	80020-Y0E-003X
Болтове (опаковка 3 бр.)/Schrauben (Packung à 3 Stück) (lot de trois)/Bouten (set van 3)/Bultar (3-pack)/Skrutka (sada 3)	80021-Y0E-003X
( 9 )/Schrauben (Packung à 3 Stück) (lot de neuf)/Bouten (set van 9)/Bultar (9-pack)/Skrutka (sada 9)	80022-Y0E-003X
Заграждащ кабел 125 м /Begrenzungsdraht (125 m)/Cavo perimetrale (125 m)/ Fil périmétrique (125 m)/Begrenzkabel (125 m)/Begränsningskabel (125 m)/ Obvodový drôt (125 m)	80023-Y0E-003X
Колчета (опаковка 50 бр.)/Stifte (Packung à 50 Stück) (lot de 50)/Pinnen (set van 50)/Märlor (50-pack)/Kolíky (sada 50)	31225-VP7-000
Колчета за зарядна станция (комплект) /Stifte für Ladestation (Satz (set)/Cavaliers pour la station de charge (ensemble)/Pinnen laadstation (set)/Märlor till dockningsstation (sats)/Kolíky nabíjacej stanice (sada)	80024-Y0E-003X

**B**

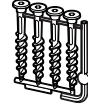
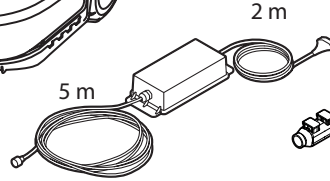
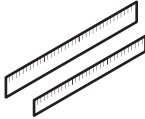
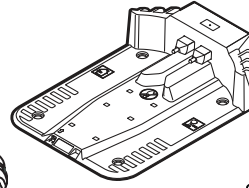
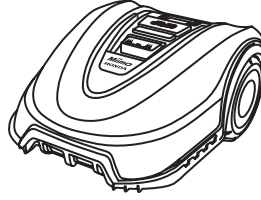
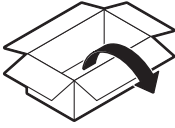

**C**

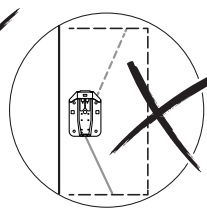
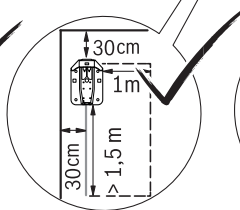
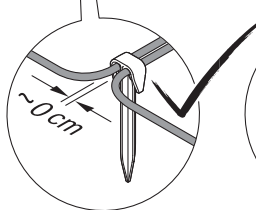
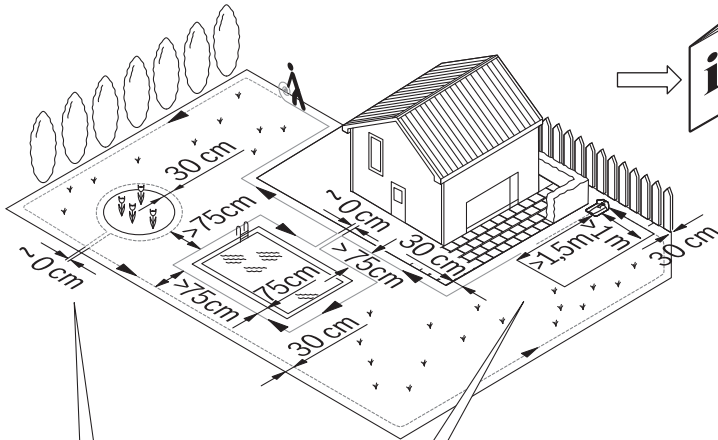

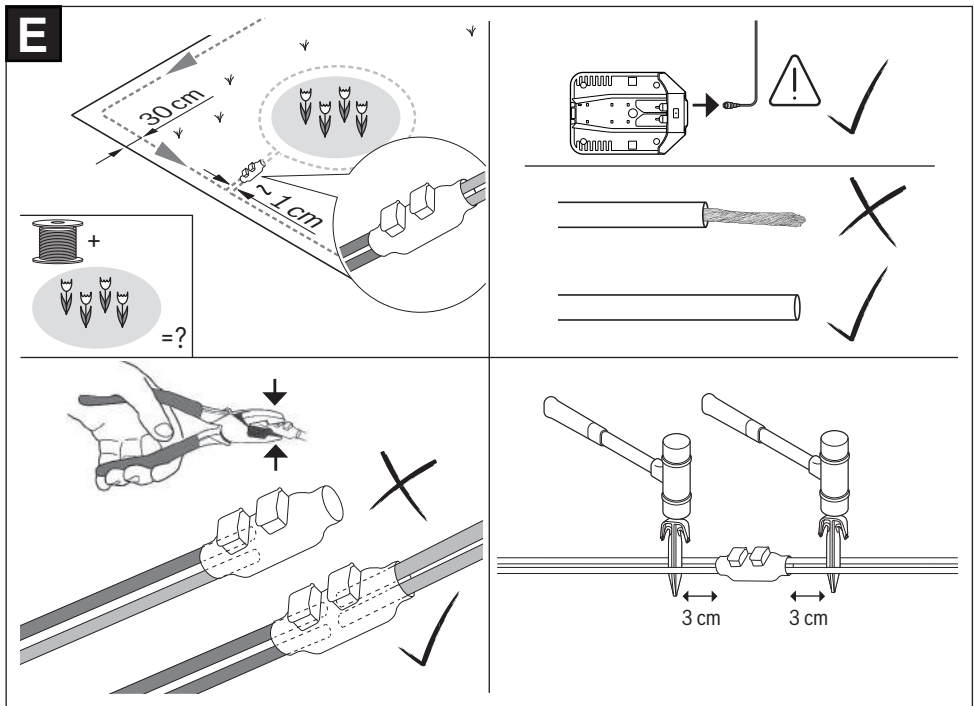
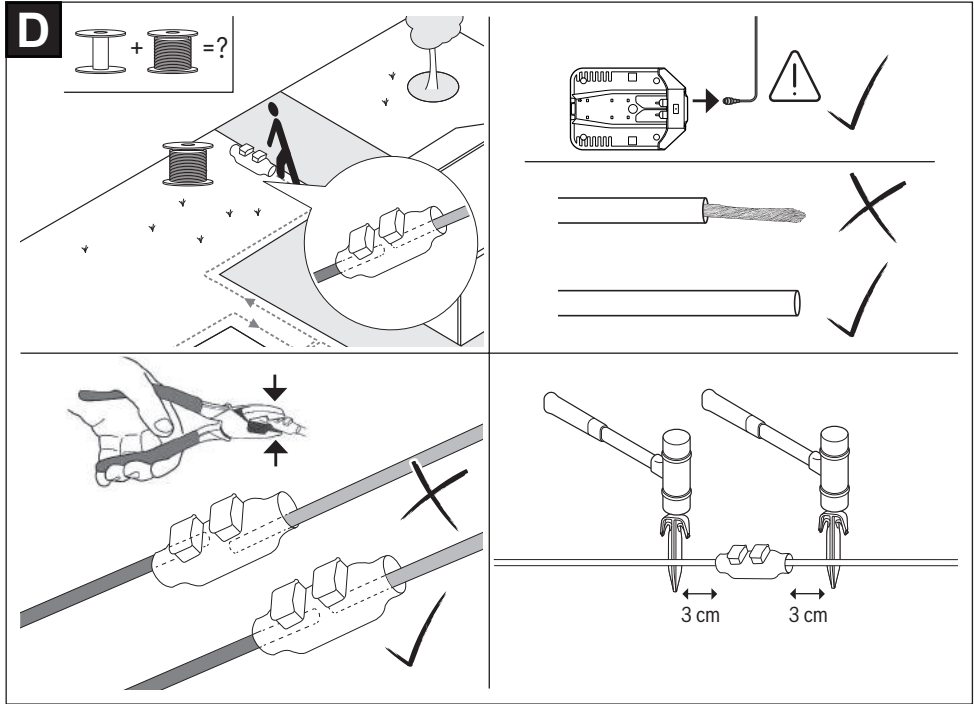

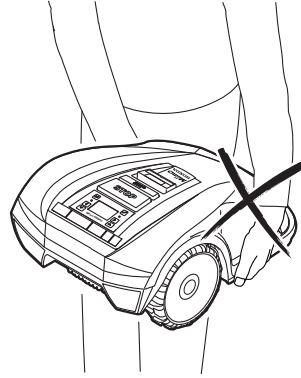
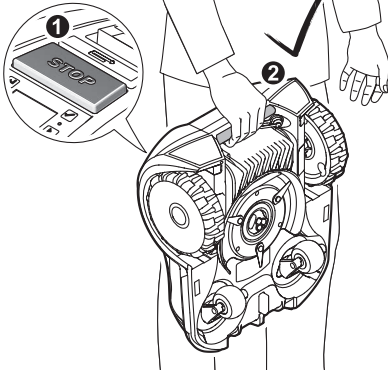
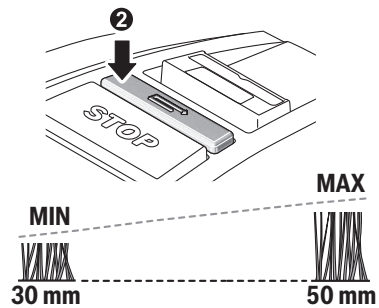
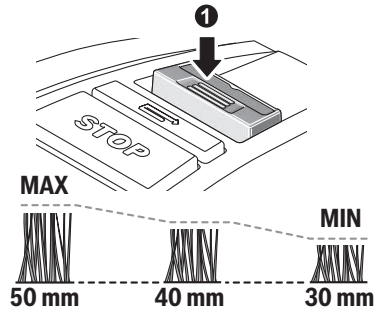
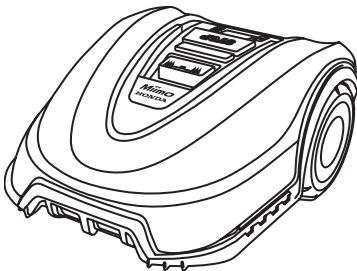
**F****G**

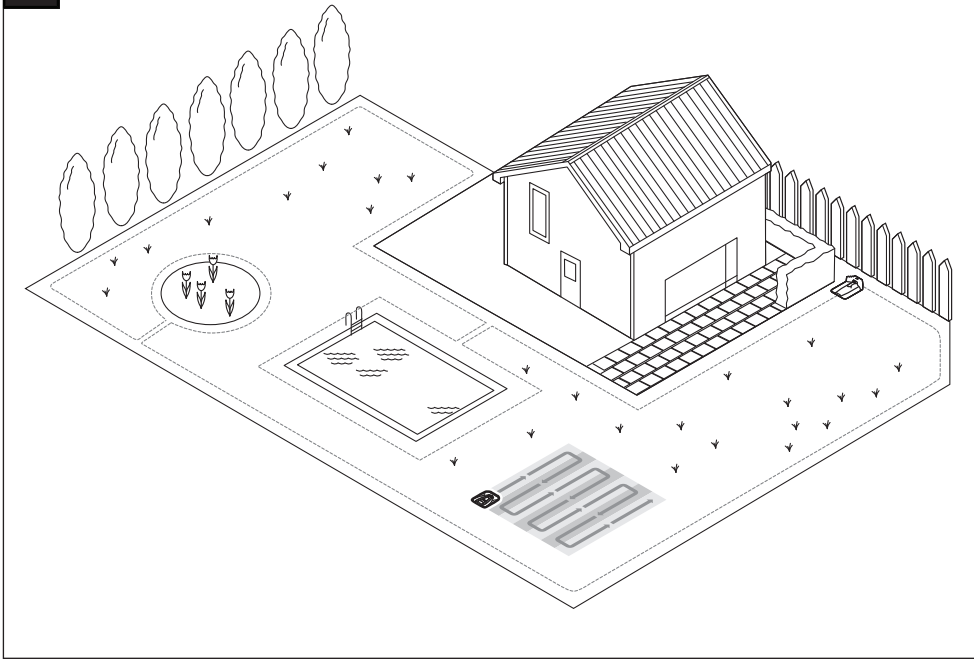
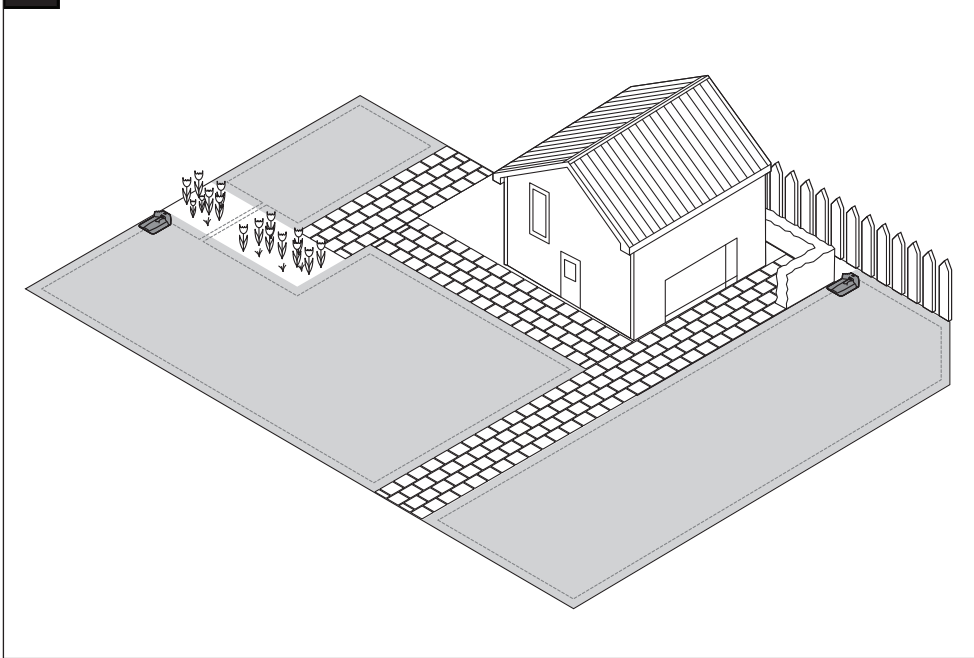
**H****I**

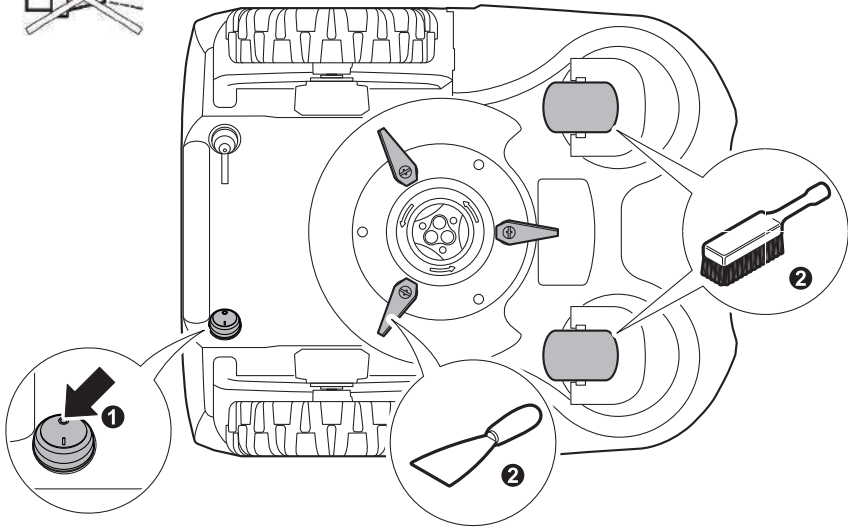
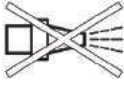
**J****K**